

**木工加工機** **75HSB** **NCボーリング**  
 ( 穴空け加工機 )

### 外観寸法図

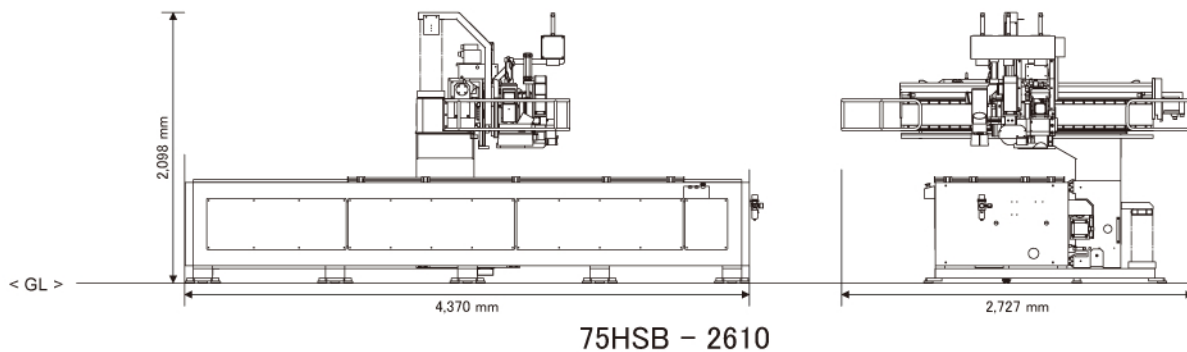

### 75HSB 仕様例

機械名称	NCボーリングマシン	
機械型式	75 HSB - 2610	
テーブル寸法	2,600 mm × 1,000 mm 丸穴吸着テーブル ( 最外周は角穴 )	
主軸移動量	X 軸 ( 横方向 )	3,100 mm
	Y 軸 ( 奥行き )	1,500 mm
	Z 軸 ( 高さ )	200 mm
主軸移動速度	X軸・Y軸 = 50 m/min、Z軸 = 6 m/min	
制御軸数	X軸・Y軸・Z軸 同時 3 軸制御	
制御装置	SNC - USB - LAN 制御	
主軸仕様	No.1	13 軸 複合ボーリング B X 軸方向 9 軸、Y 軸方向 5 軸 ( 1 軸共通 )
	No.2	1.5 kW 0 - 90° 旋回鋸軸
	No.3	5.6 kW ルーター軸
機械寸法 ( 幅 × 奥行 × 高さ )	4,370 mm × 2,727 mm × 2,098 mm	

注1) 機械操作中の材料の転倒、飛散による人身事故については、当社は一切の責任をおいしません。  
 注2) 使用刃物は、一切付属しておりません。

注3) 機械後部の立ち入りは大変危険です。立入禁止エリアを設置してください。  
 注4) 本仕様および外観形状については、予告なく変更する場合がありますのでご了承ください。

ものづくりの新しい未来を拓く。

## シンクス株式会社

本 社 〒421-0211 静岡県焼津市吉永125番地 ホームページ、インスタグラムにて、弊社の情報  
 TEL (054) 662-1711 / FAX (054) 662-1766 や展示会の情報などを随時配信しております。

QRコードを読み込めない場合、  
<http://www.shinx.co.jp>  
 よりアクセスしてください。

※ 掲載されている情報は、2019年4月現在の物です。

2019年12月更新

